

# Bruksanvisning

(forenklet)

## Kortlenket kjetting

**Bruksområde:** Kortlenket kjetting til løft og lashing.

**Materiale:** Grade 80

**Standard:** NS-EN 818-2

**Testlast:** 2,5 × WLL

**Temperaturområde:** Fra -40°C til +200°C

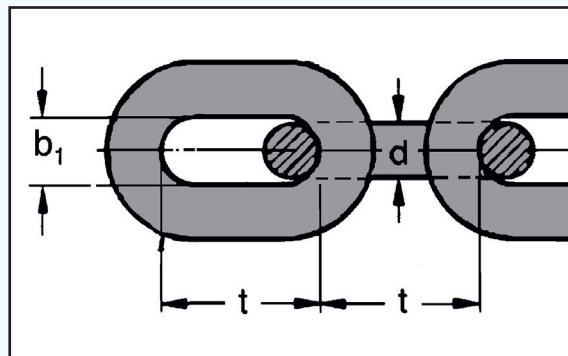

### Sikker bruk:

- Overskrid aldri oppgitt maksimal belastning (WLL)
- Må ikke varmebehandles
- Må ikke utsettes for syre og syredamp
- Unngå rykk eller sjokkbelastning, da dette øker den totale belastningen på redskapet
- Aldri opphold deg under hengende last
- Les alltid bruksanvisningen for sammensatt redskap

### Inspeksjonskriterier:

- Merking (repeteres en gang per meter)
- Deformasjon av enkeltløkker
- Varmeskader
- Kuttskader/sår dypere enn 10% av godstykkelsen
- Korrosjon
- Forlengelse
- Ukjente eksterne faktorer som for eksempel kjemikalier og lignende
- Slitasje (maks. 10% av normal godstykkelse)
- Vridning (maks. 90° per meter)

Artikkelnummer	Diameter (d) mm	WLL ved SF 4:1 tonn	b1 mm	t mm	Vekt kg/m
0210106	6	1,12	8,0	18	0,8
0210107	7	1,50	10,5	21	1,1
0210108	8	2,00	10,8	24	1,5
0210110	10	3,15	13,5	30	2,3
0210113	13	5,30	17,5	39	3,8
0210116	16	8,00	21,5	48	6,1
0210118	18	10,00	24,3	54	7,3
0210120	20	12,50	27,0	60	9,0
0210122	22	15,00	29,5	66	10,9
0210126	26	21,20	35,0	78	15,2
0210132	32	31,50	41,6	96	23,0